

VEREIN DEUTSCHER
INGENIEURE
VERBAND DER
ELEKTROTECHNIK
ELEKTRONIK
INFORMATIONSTECHNIK
DEUTSCHE
GESELLSCHAFT FÜR
QUALITÄT
DEUTSCHER
KALIBRIERDIENST

Prüfmittelüberwachung
Prüfanweisung
für Bügelmessschrauben

Inspection of measuring and test equipments
Test instructions
for micrometers

VDI/VDE/DGQ
2618

Blatt 10.1 / Part 10.1

Ausg. deutsch/englisch
Issue German/English

Micromètres d'extérieur à face de mesure plan –
parallèles ou sphériques

Die deutsche Version dieser Richtlinie ist verbindlich.

*The German version of this guideline shall be taken as
authoritative. No guarantee can be given with respect to
the English translation.*

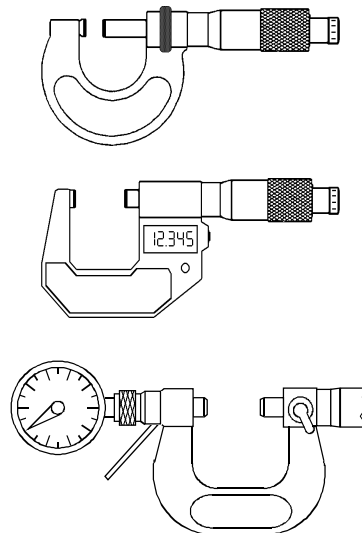

Diese Anweisung gilt in Verbindung mit
VDI/VDE/DGQ 2618 Blatt 1.1
„Grundlagen“ und Blatt 1.2 „Messunsicherheit“

Prüfanweisungen für weitere Messschrauben siehe
Blatt 10.2 bis 10.8.

In Blatt 1.1, Anhang A sind alle im Rahmen dieser
Richtlinie geplanten bzw. bisher verfügbaren Prüfan-
weisungen aufgelistet.

These instructions apply in connection with
VDI/VDE/DGQ 2618 Part 1.1 "Basic principles"
and Part 1.2 "Uncertainty of measurement"

Test instructions for further micrometers see Par 10.2
to 10.8.

All test instructions scheduled and available in the
scope of these instructions are listed in Part 1.1
Annex A of this guideline.

VDI/VDE-Gesellschaft Mess- und Automatisierungstechnik (GMA)

VDI/VDE Society for Measurement and Automatic Control

Fachausschuss Messmittel für geometrische Größen
Committee Measuring tools for geometrical quantities

VDI/VDE-Handbuch Messtechnik II
VDI/VDE-Handbuch Mikro- und Feinwerktechnik
VDI-Handbuch Betriebstechnik, Teil 3